

0301013526

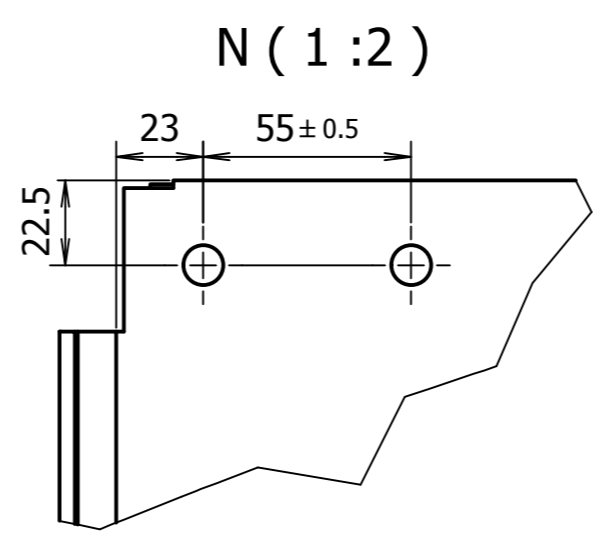
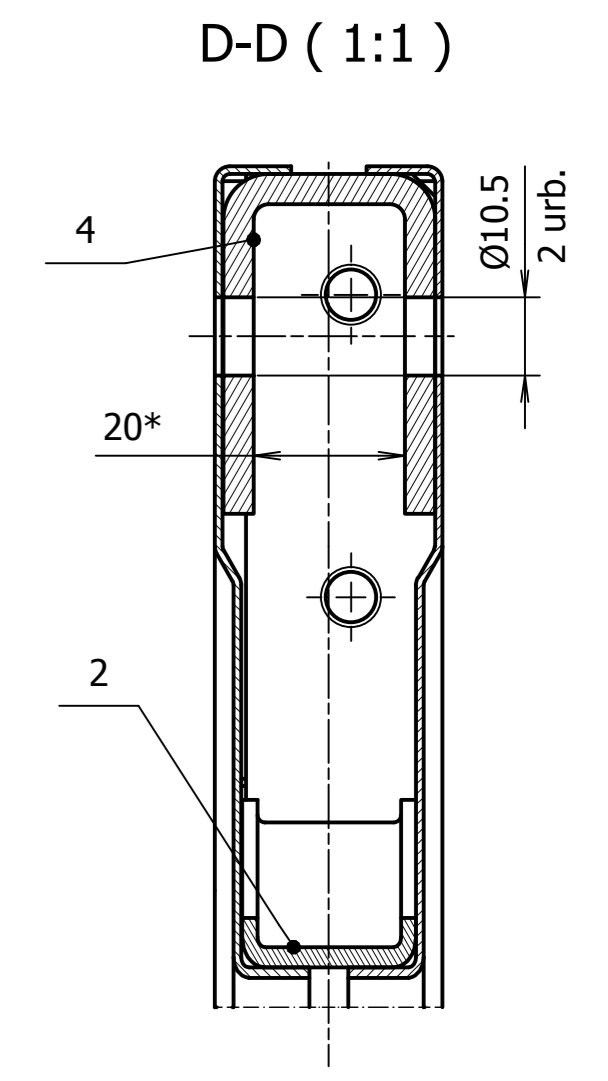
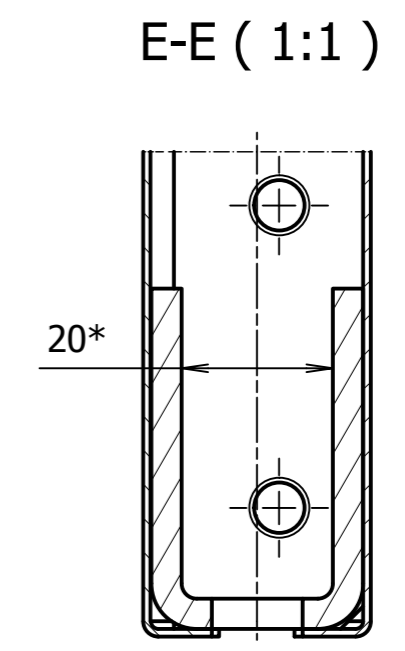
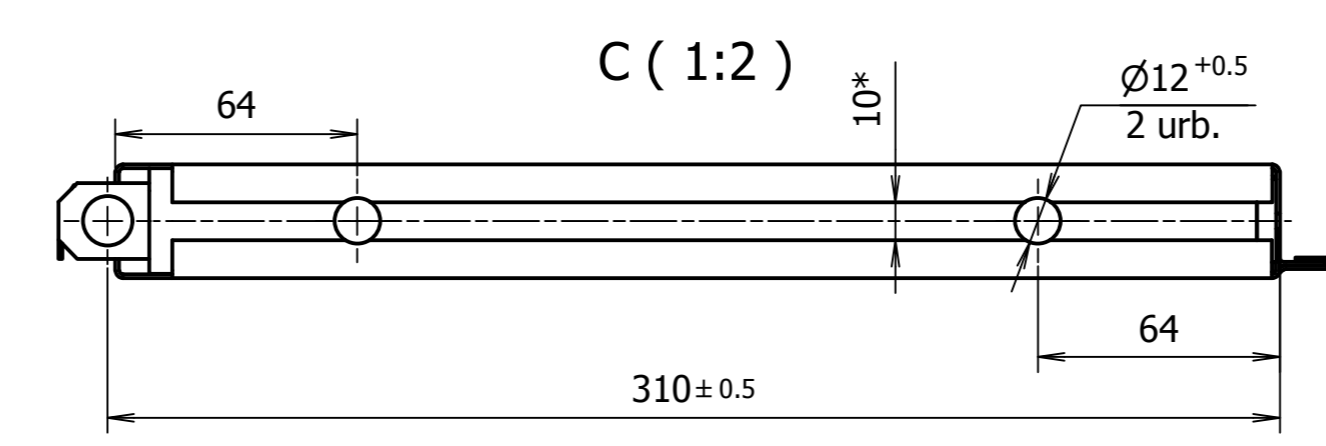
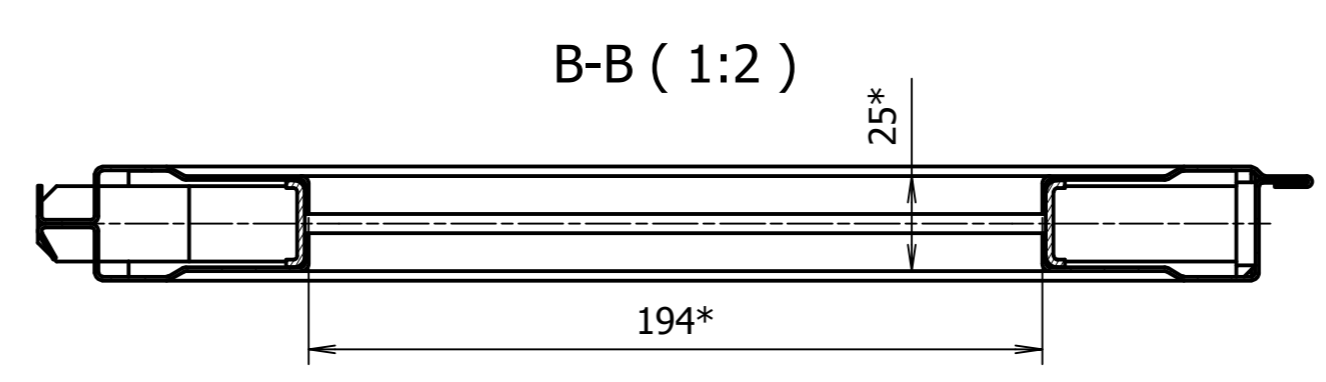
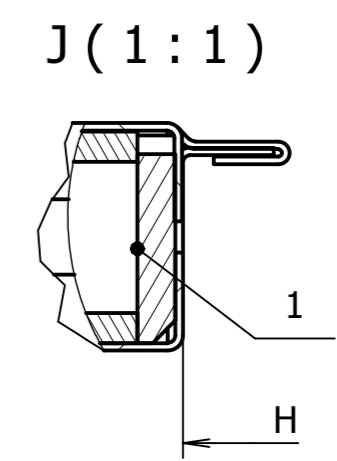
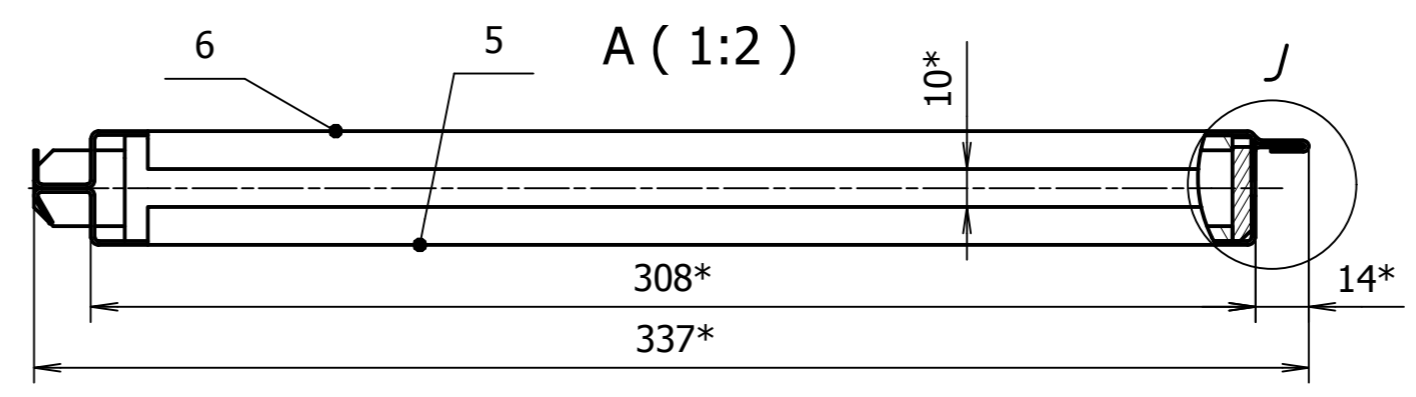
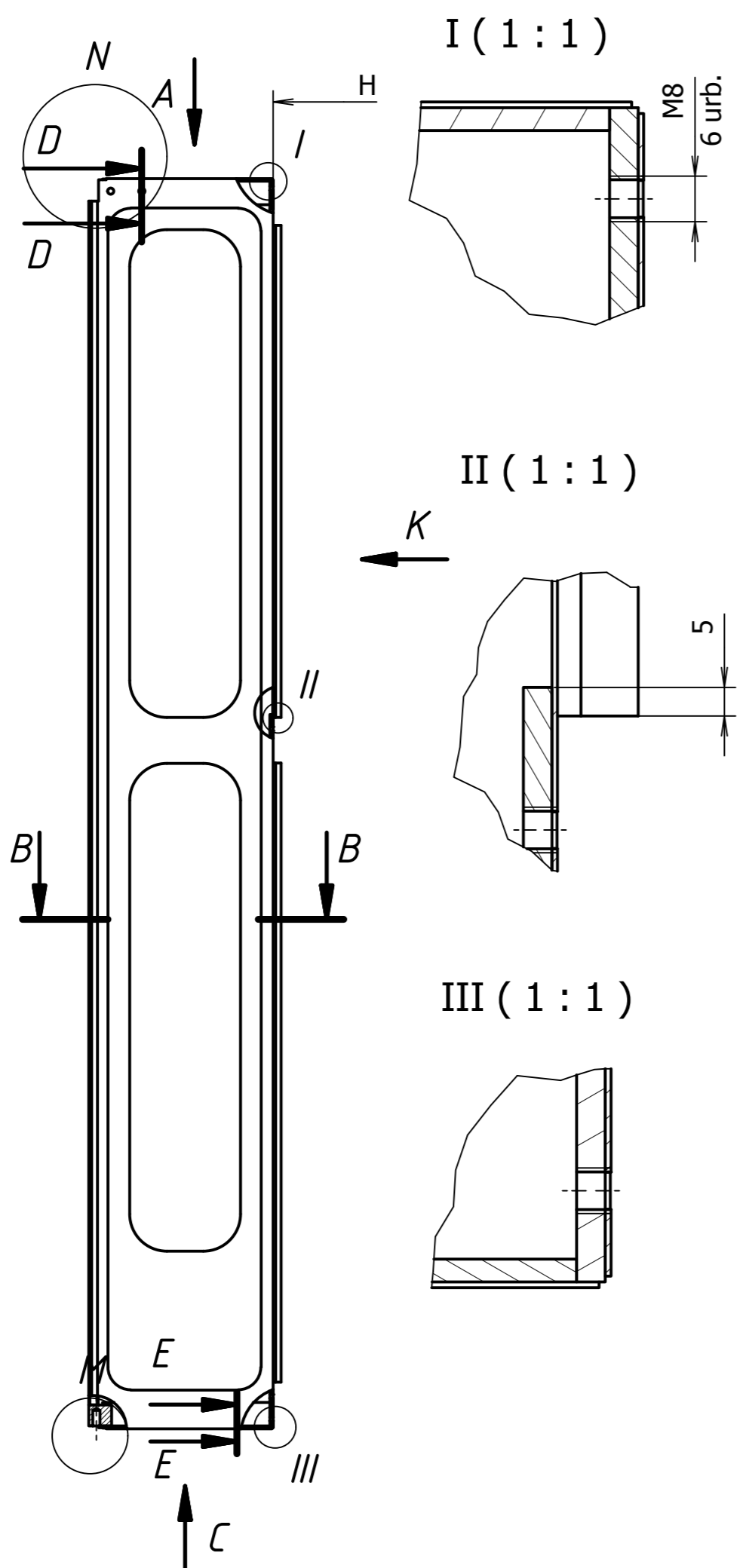
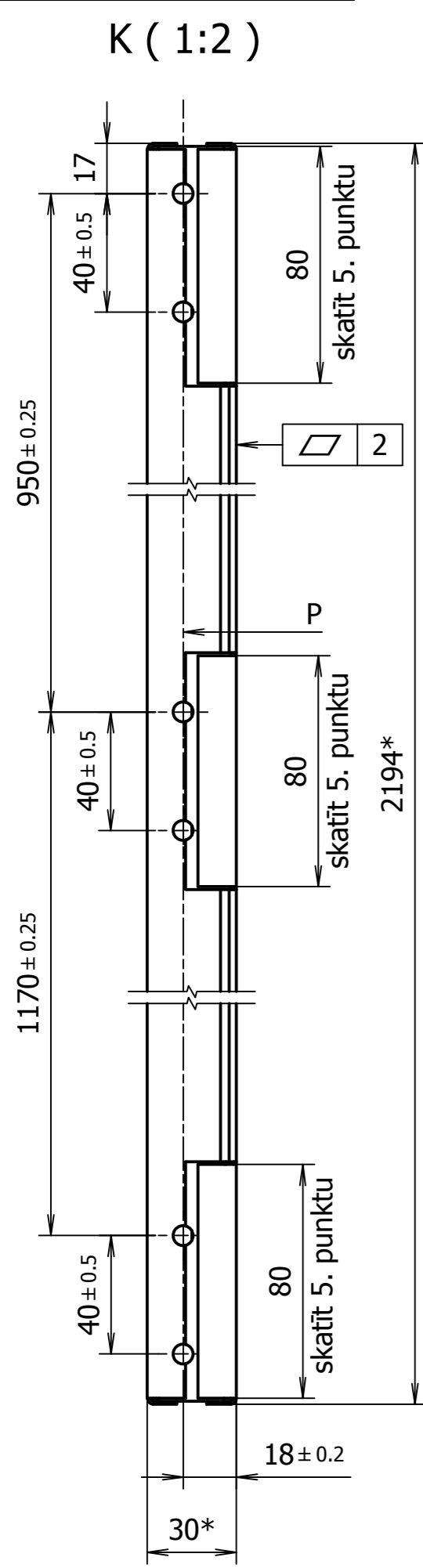

1. * Izmērs uzziņām
2. Neuzrādītās izmēru pielāides $\pm \frac{IT12}{2}$
3. Izgatavotajām vērtņēm pēc metināšanas jābūt iztaisnotām.
Maksimālā novirze no plaknuma pa visu vērtnes garumu ne lielāka par 2 mm;
4. Urbumu novirze no ass "P" ne vairāk kā ± 0.3 mm.
5. Eņģu stiprinājuma vietās novirze no plaknes "H" ne lielāka par ± 0.5 mm.
6. Durvju virsmas:
 - 6.1. ārējās:
 - attīrīt ar attaukotāju;
 - pārklāt ar Penguard Express grunti. Pārklājuma sausā slāņa biezums 60 μ m;
 - pārklāt ar Epocoat 21 Primer grunti. Pārklājuma sausā slāņa biezums 60 μ m.
 - 6.2. iekšējās dobumos caur tehnoloģiskajiem urbumiem iesmidzināt ne mazāk kā 60 ml Penguard Express grunti.

Form	Poz.	Apzīmējums	Nosaukums	Sk.	Piezīme
A4	1	010055531	Plāksne eņģēm	3	
A4	2	010055532	Profils logam	4	
A4	3	0303013019	Ieliktnis	1	
A4	4	0301013568	Riba	2	
A3	5	0301013569	Iekšējā vērtne	1	
A3	6	0301013570	Ārējā vērtne	1	

				0301013526		
1						
Izm. Lapa	Dokum.Nr.	Paraksts	Dat.	Lit.		Masa
Izstr.	A. Rocis		12.02.19			Merogs
Pārb.	V. Nikolajevs		16.06.14			1:10
Ī.kontr.				Lapa		Lapu sk.
N.kontr.				Durvju vērtne		
Apst.						
				RĪGAS SATIKSME		

Tramvaja durvis 0125055001KR/0301013104KR