

Tramvaja durvis 0301013527KR

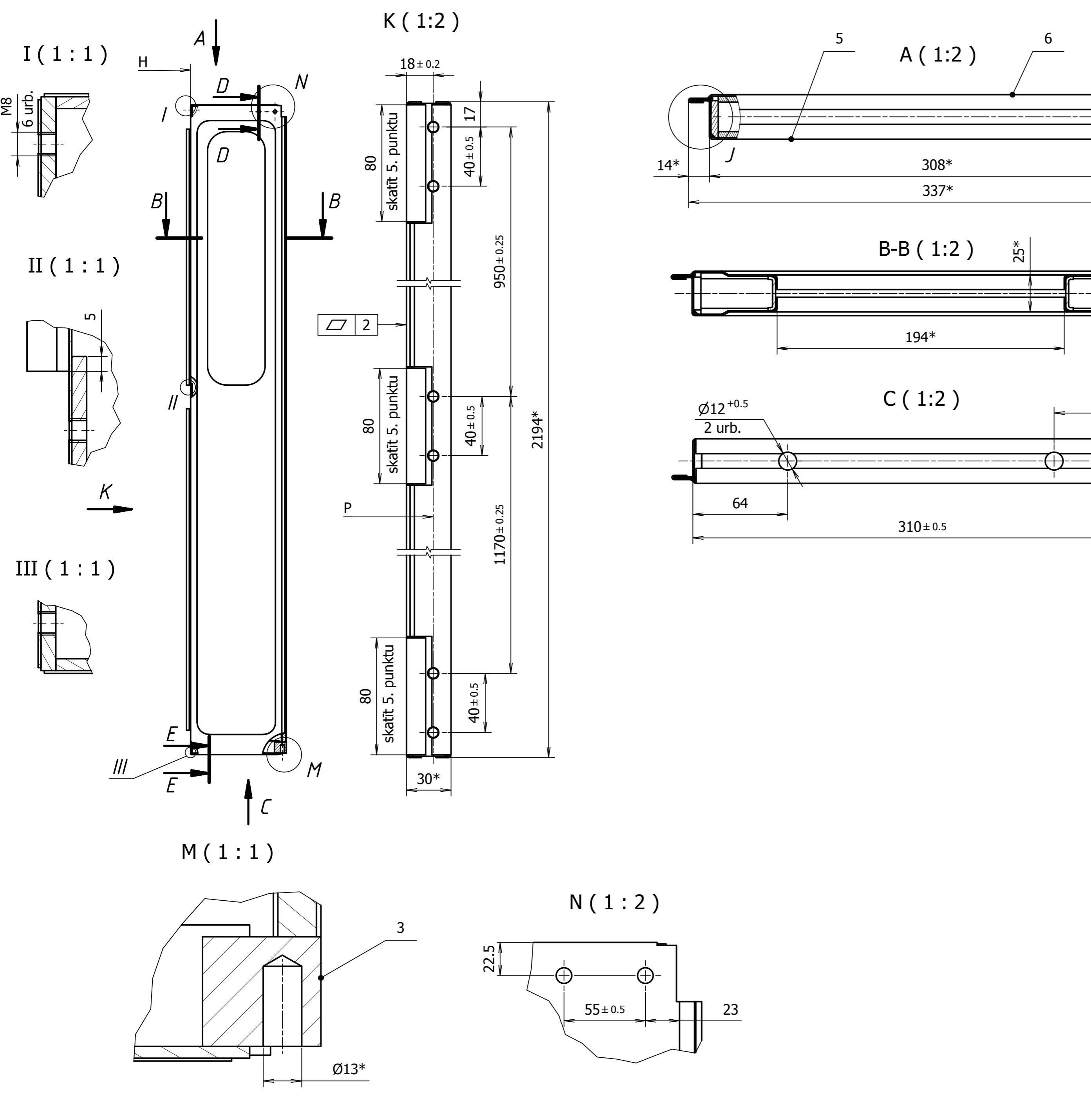

- 1. * Izmērs uzziņām
- 2. Neuzrādītās izmēru pielaides $\pm \frac{IT12}{2}$
- 3. Izgatavotajām vērtņēm pēc metināšanas jābūt iztaisnotām. Maksimālā novirze no plakanuma pa visu vērtnes garumu ne lielāka par 2 mm;
- 4. Urbumu novirze no ass "P" ne vairāk kā ± 0.3 mm.
- 5. Enģu stiprinājuma vietās novirze no plaknes "H" ne lielāka par ± 0.5 mm.
- 6. Durvju virsmas:
 - 6.1. ārējās:
 - attīrīt ar attaukotāju;
 - pārklāt ar Penguard Express grunti. Pārklājuma sausā slāņa biezums 60 μ m;
 - pārklāt ar Epocoat 21 Primer grunti. Pārklājuma sausā slāņa biezums 60 μ m.
 - 6.2. iekšējās dobumos caur tehnoloģiskajiem urbumiem iesmidzināt ne mazāk kā 60 ml Penguard Express grunti.

Form	Poz.	Apzīmējums	Nosaukums	Sk.	Piezīme
A4	1	010055531	Plāksne enģēm	3	
A4	2	010055532	Profils logam	2	
A4	3	0301013019	Ieliktnis	1	
A4	4	0301013568	Riba	2	
A3	5	0301013576	Iekšējā vērtne	1	
A3	6	0301013577	Ārējā vērtne	1	

0301013530					
1			12.02.19	Lit.	Masa
Izm. Lapa	Dokum.Nr.	Paraksts	Dat.	Durvju vērtne	
Izstr.	A. Rocis		01.07.14		
Pārb.	V. Nikolajevs				
T.kontr.					
N.kontr.				Lapa	Lapu sk. 1
Apst.				RĪGAS SATIKSME	