

0301013541

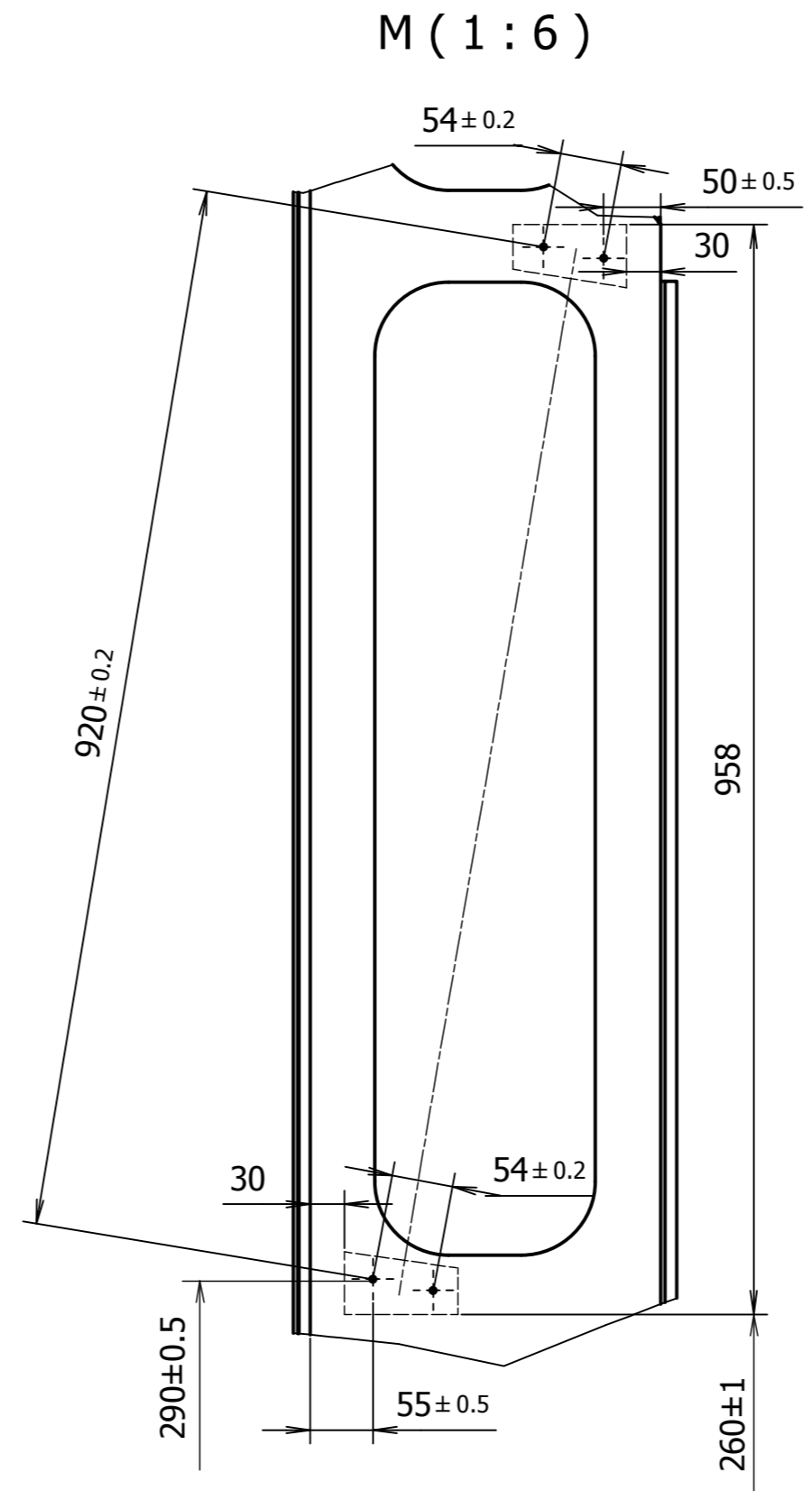
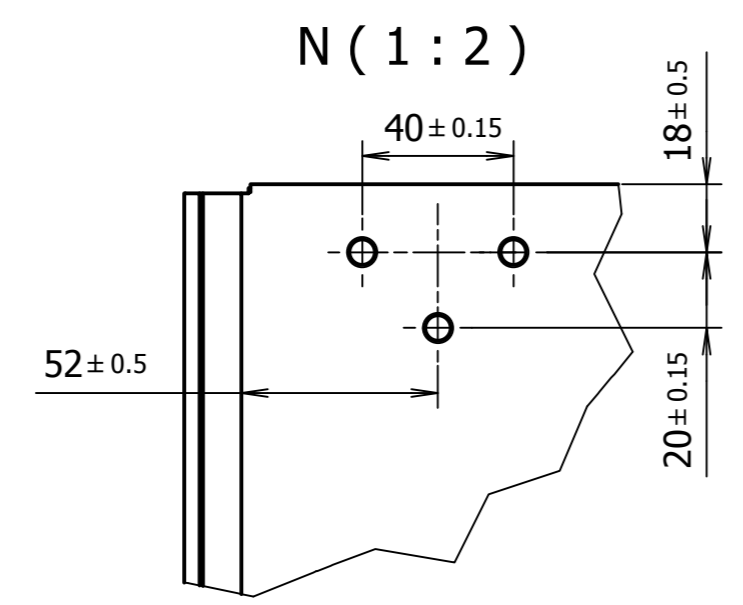
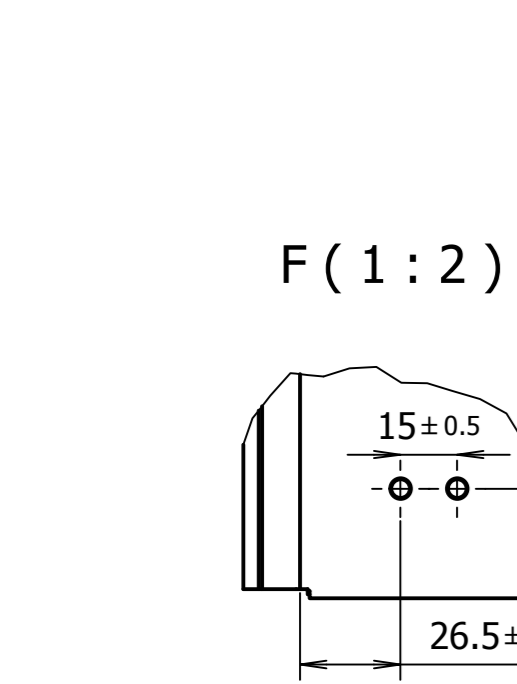
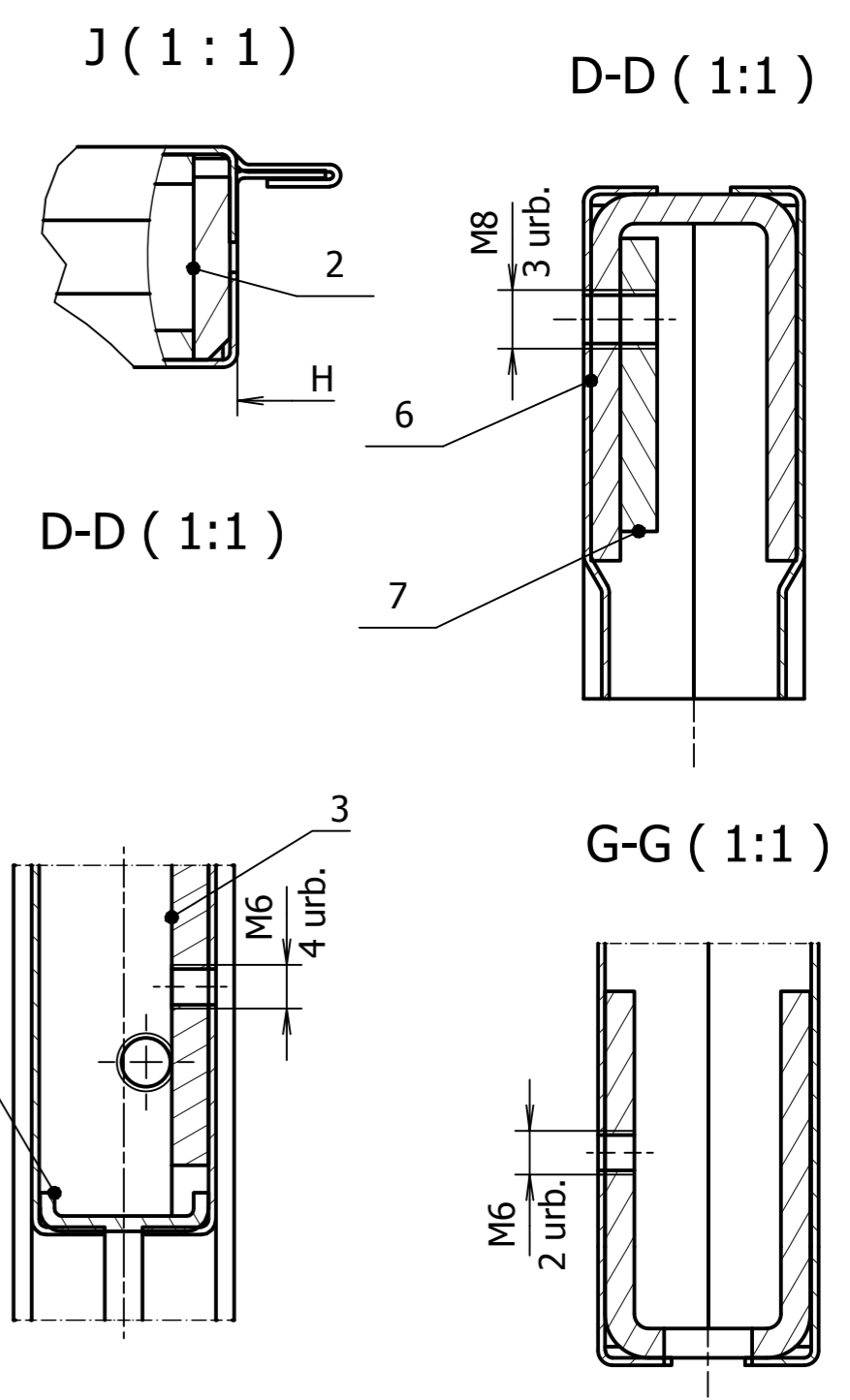
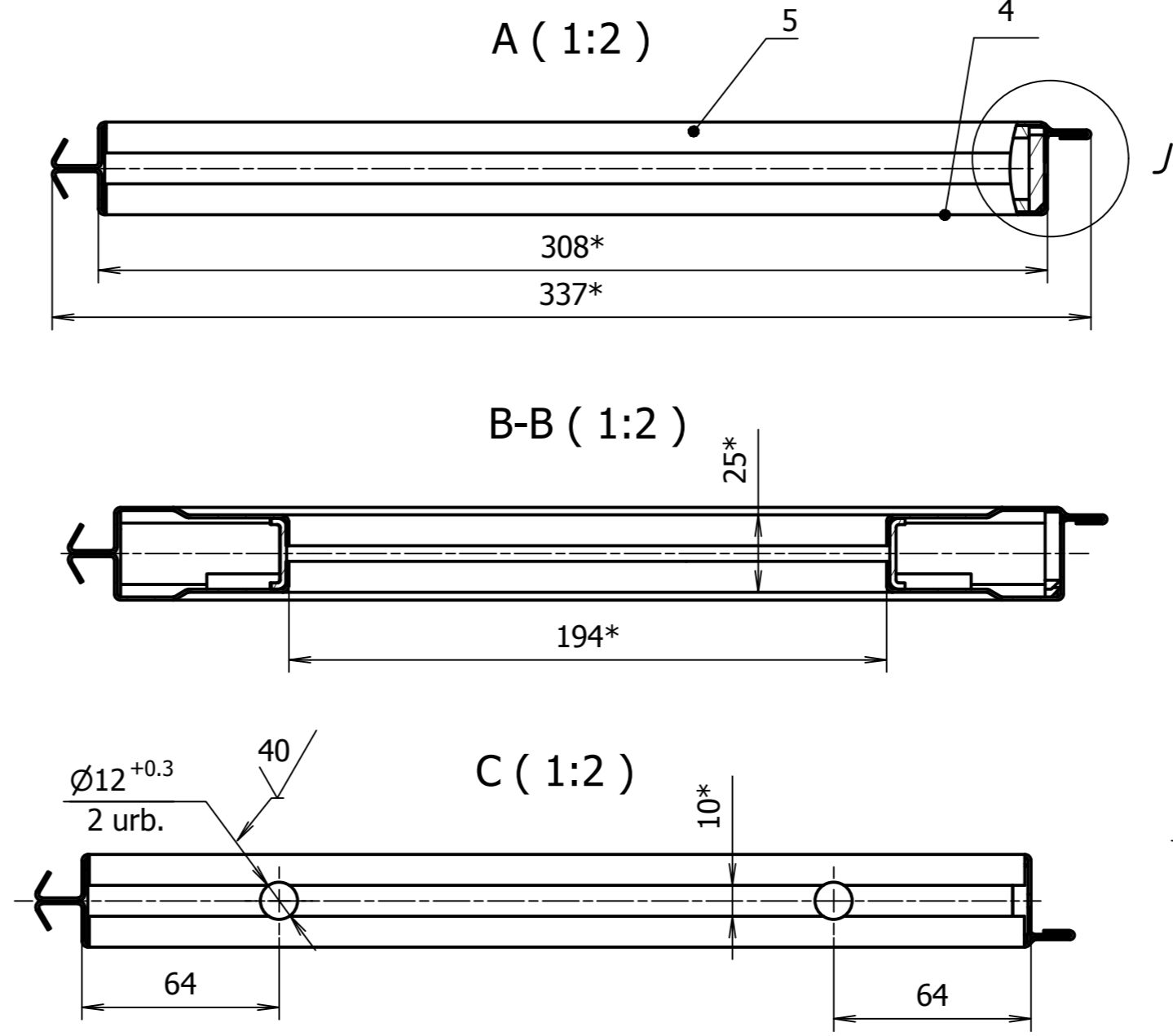
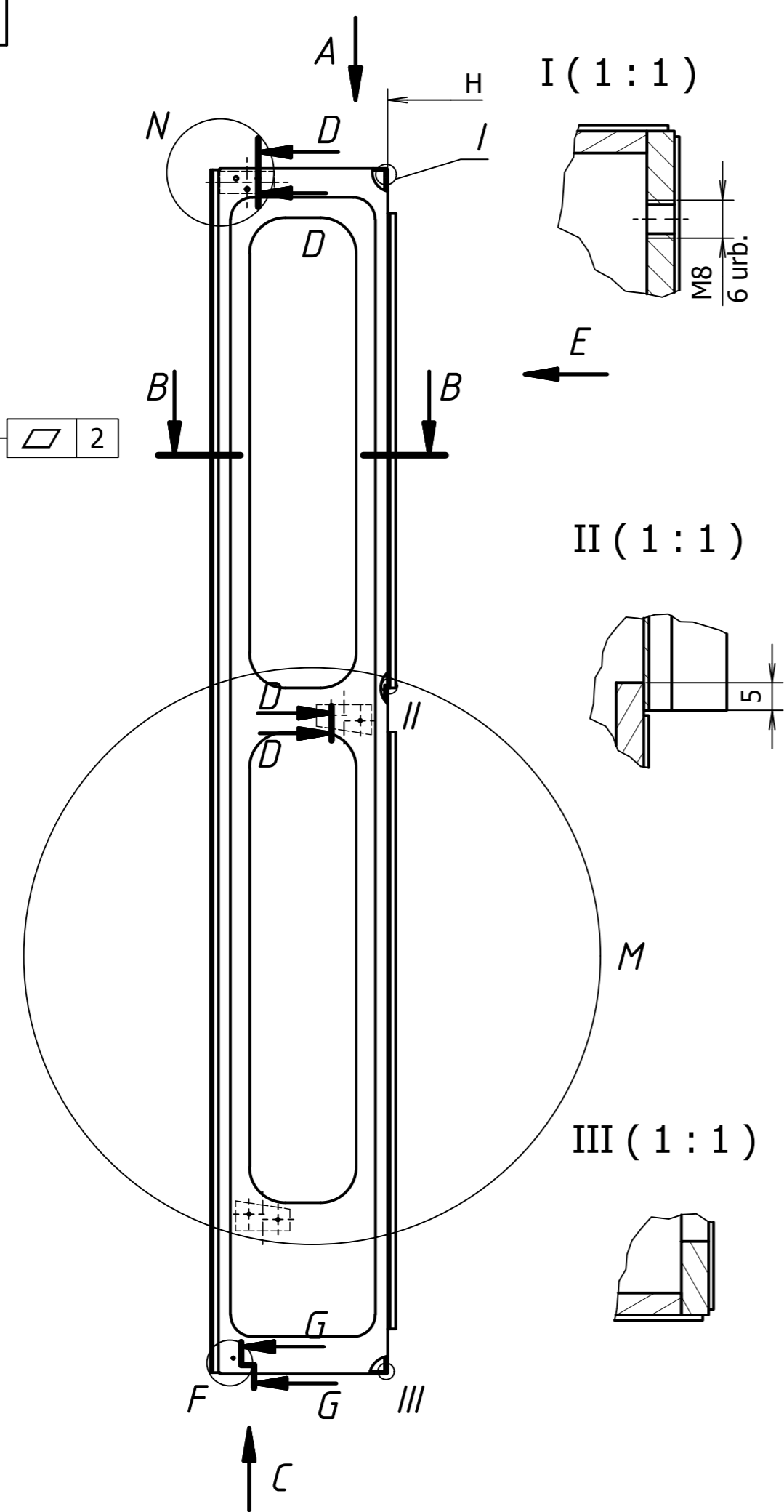
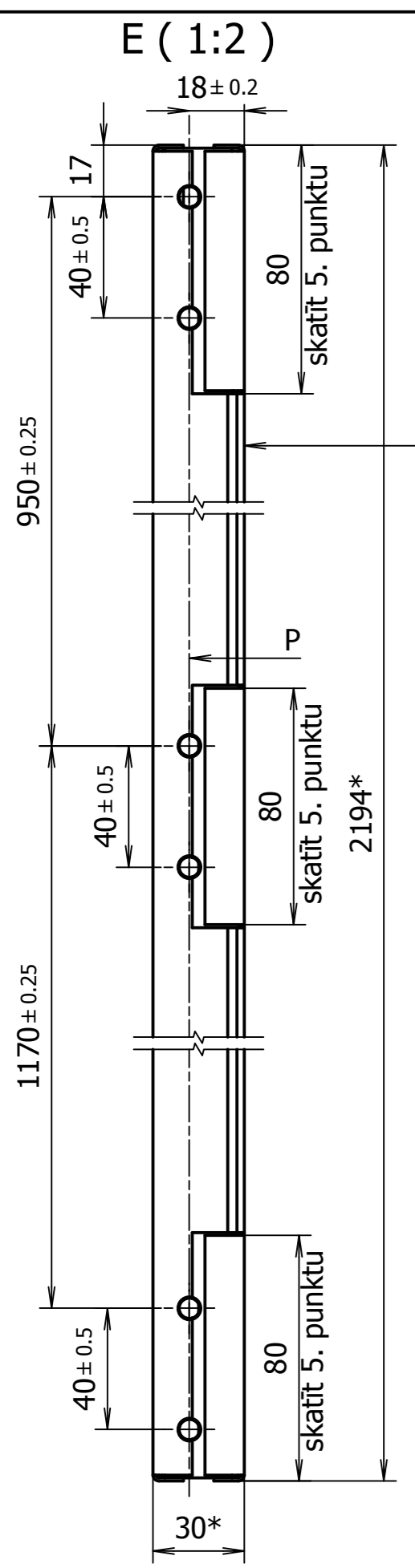

1. * Izmērs uzziņām
2. Neuzrādītās izmēru pielaides $\pm IT12/2$
3. Izgatavotajām vērtņēm pēc metināšanas jābūt iztaisnotām. Maksimālā novirze no plakanuma pa visu vērtnes garumu ne lielāka par 2 mm;
4. Urbumu novirze no ass "P" ne vairāk kā ± 0.3 mm.
5. Enģu stiprinājuma vietās novirze no plaknes "H" ne lielāka par ± 0.5 mm.
6. Durvju virsmas:
 - 6.1. ārējās:
 - attīrīt ar attaukotāju;
 - pārklāt ar Penguard Express grunti. Pārklājuma sausā slāņa biezums 60 μ m;
 - pārklāt ar Epocoat 21 Primer grunti. Pārklājuma sausā slāņa biezums 60 μ m.
 - 6.2. iekšējos dobumos caur tehnoloģiskajiem urbumiem iesmidzināt ne mazāk kā 60 ml Penguard Express grunti.

Form	Poz.	Apzīmējums	Nosaukums	Sk.	Piezīme
A4	1	010055530	Plāksne pieturstienim	2	
A4	2	010055531	Plāksne enģēm	3	
A4	3	010055532	Profils logam	4	
A3	4	0301013571	Iekšējā vērtne	1	
A3	5	0301013572	Ārējā vērtne	1	
A4	6	0301013575	Riba	2	
BR	7		Plāksne 100x40x5	1	

0301013541				Lit.	Masa	Merogs
1	Izm. Lapa	Dokum.Nr.	Paraksts	3.02.19		
	Izstr.	A. Rocis		30.06.14		
	Pārb.	V. Nikolajevs				
	T.kontr.					
	N.kontr.					
	Apst.					
Durvju vērtne				Lapa	Lapu sk.	1
				RĪGAS SATIKSME		

Tramvaja durvis 0301013104KR