

E (1:2)

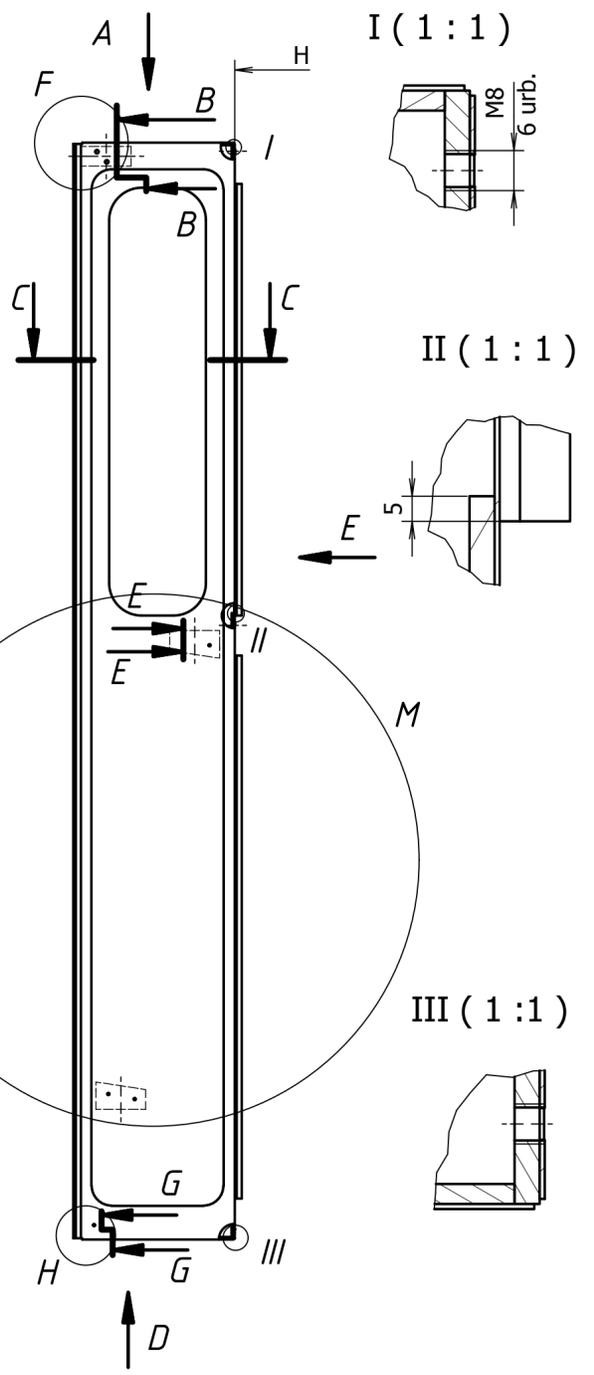

I (1:1)

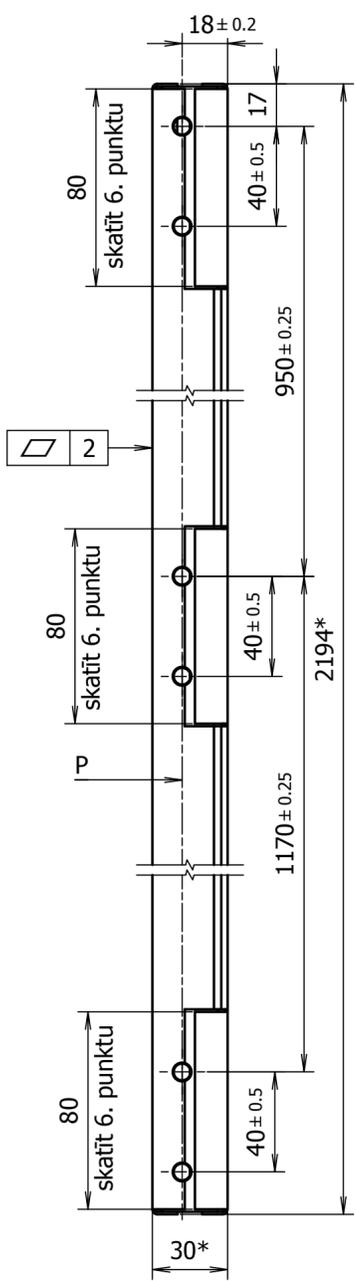
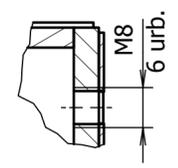

II (1:1)

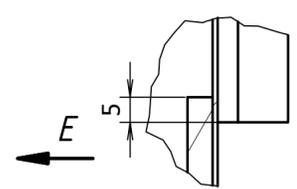

III (1:1)



A (1:2)

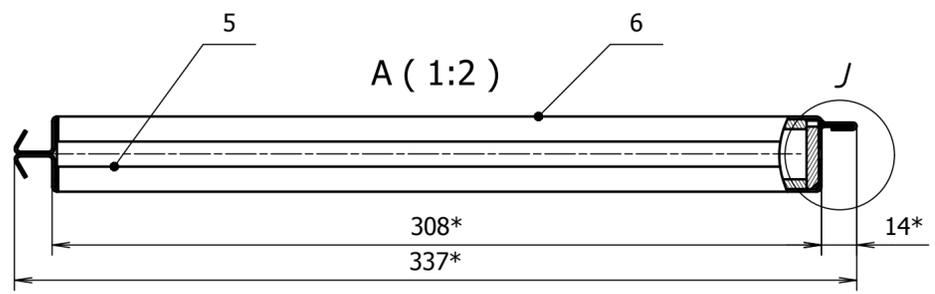

C-C (1:2)

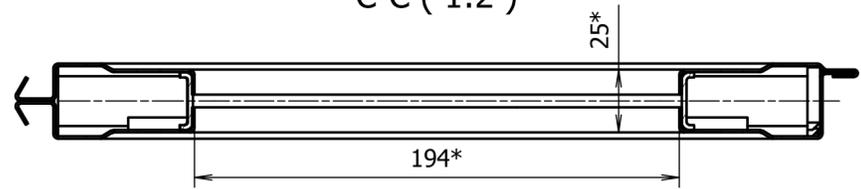

D (1:2)

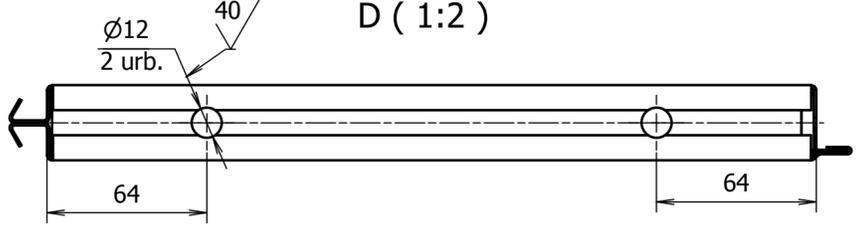

M (1:6)

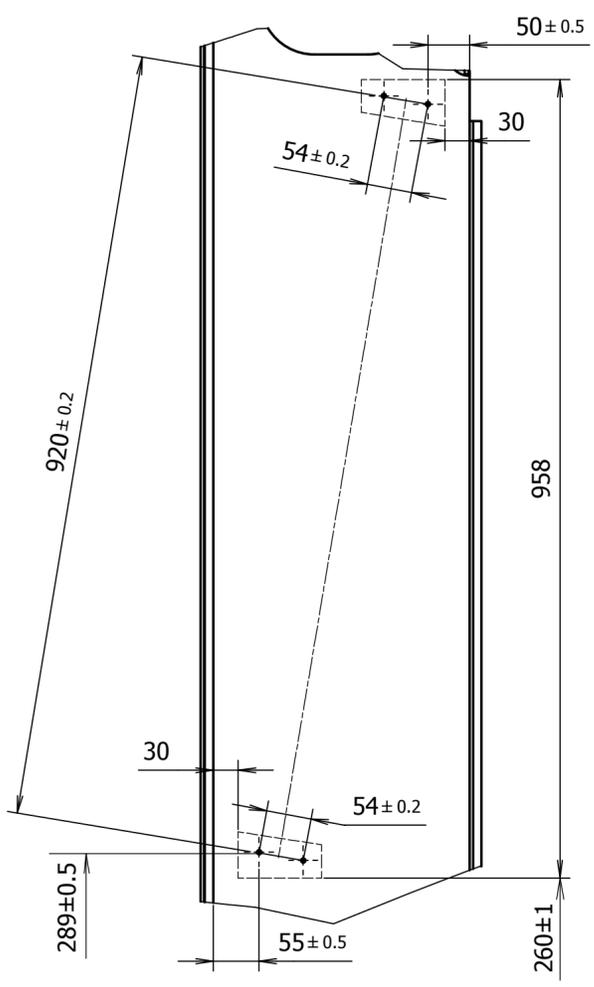

J (1:1)

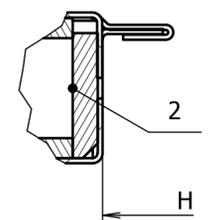

E-E (1:1)

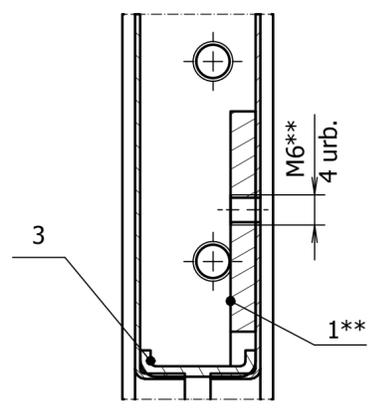

B-B (1:1)

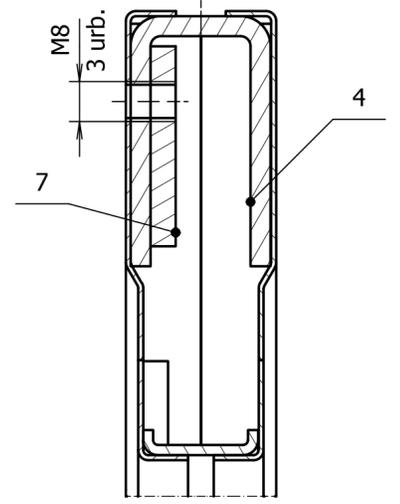

G-G (1:1)

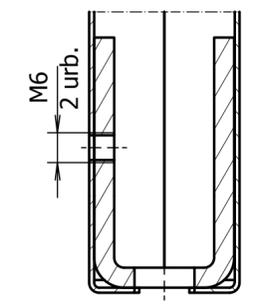

1. * Izmērs uzziņām
2. ** Poz. 1 metināt un urbumus urbt tikai aizmugurējām durvīm. Vidējās durvis pietursteiņi netiek uzstādīti
3. Neuzrādītās izmēru pielāides $\pm \frac{IT12}{2}$
4. Izgatavotajām vērtņēm pēc metināšanas jābūt iztaisnotām. Maksimālā novirze no plaknuma pa visu vērtnes garumu ne lielāka par 2 mm;
5. Urbumu novirze no ass "P" ne vairāk kā ± 0.3 mm.
6. Eņģu stiprinājuma vietās novirze no plaknes "H" ne lielāka par ± 0.5 mm.
7. Durvju virsmas:
 - 7.1. ārējās:
 - attīrīt ar attaukotāju;
 - pārklāt ar Penguard Express grunti. Pārklājuma sausā slāņa biezums 60 μ m;
 - pārklāt ar Epocoat 21 Primer grunti. Pārklājuma sausā slāņa biezums 60 μ m.
 - 7.2. iekšējos dobumos caur tehnoloģiskajiem urbumiem iesmidzināt ne mazāk kā 60 ml Penguard Express grunti.

Form	Poz.	Apzīmējums	Nosaukums	Sk.	Piezīme
A4	1	0100555530	Plāksne pietursteiņim	2	
A4	2	0100555531	Plāksne eņģēm	3	
A4	3	0100555532	Profils logam	2	
A4	4	0301013575	Riba	2	
A3	5	0301013580	Iekšējā vērtne	1	
A3	6	0301013581	Ārējā vērtne	1	
BR	7		Plāksne 100x40x5	1	

				0301013543		
1						
Izm.	Lapa	Dokum.Nr.	Paraksts	Dat.	Lit.	Masa
				2.02.19		Merogs
Izstr.	A. Rocis			01.07.14	Durvju vērtne	
Pārb.	V. Nikolajevs				Lapa	Lapu sk. 1
T.kontr.						
N.kontr.						
Apst.						